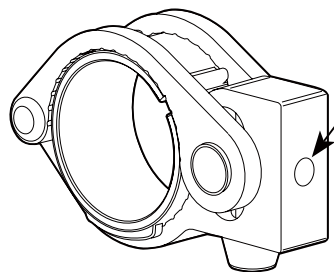

**MINOURA****Quick Clamp LW-STD**  
instructions manual / 取扱説明書Universal & Fully Adjustable  
Light-alloy Clamping Device

汎用アルミ製クランプ

M5 ネジ  
M5 thread**MINOURA CO.,LTD.**1197-1 Godo, Anpachi, Gifu  
503-2305 Japan  
minoura@minoura.jp

株式会社 箕浦

〒 503-2305

岐阜県安八郡神戸町神戸 1197-1  
infodesk@minoura.jpApplicable Diameter / 適用直径  
7/8" ~ 1-1/8" / 22mm ~ 29mm**1**

Thick / 厚

Thin / 薄

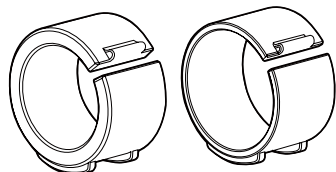
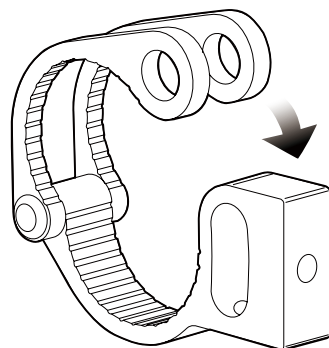
**2**Depending on the target tube  
diameter, set the plastic shim in  
the clamp.

Without Shim = 1-1/8"

Thin Shim = 1"

Thick Shim = 7/8"

装着するパイプ径に合わせて樹脂製  
シムの組み合わせを変えます。

シムなし = 29mm 前後

薄いシム = 25mm 前後

厚いシム = 22mm 前後

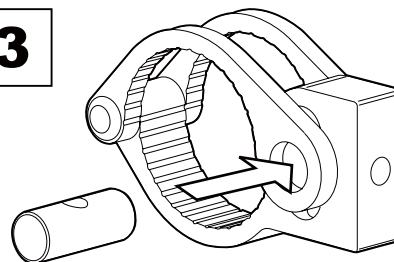
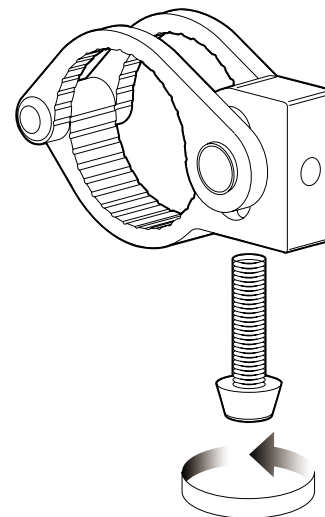
Disassemble the clamp, wind  
the arm around the target tube  
then close both arms.いったんクランプを分解し、対象  
パイプに巻き付けてから、アーム  
を両方とも閉じます。**3**Make sure the thread hole on  
the pin is aligned to the bolt  
hole, then put into the holes.ピンのネジ孔がクランプ下面の  
ボルト挿入口と同一線上になる  
ようにしてから、ピンを孔の中  
に通します。**4**Tighten the bolt with an M5 hex  
wrench for firmly closing the clamp.クランプ下面の孔からボルトをねじ込  
み、M5 六角レンチでしっかりと締め  
てクランプを閉じます。**CAUTION / 注意***When tightening the bolt into  
the pin, screw it with your  
finger at least 3 revolutions  
in the beginning. Use the  
tool after confirming you  
properly screw the bolt into  
the thread.**Do not use any tool from the  
beginning.**ピンにボルトをねじ込むとき、  
まず最初は少なくとも3回転は  
指だけでボルトを回し、それで  
正しくねじ込んでいることを確  
認してから、それから初めて工  
具を使って増し締めするよう  
にしてください。  
最初から工具を使用しないでく  
ださい。**The upper arms are so thin  
that handle them carefully  
not to bend.**アームは薄いので曲げてしまわ  
ないように注意してください。**Make sure the pin is stably  
held with both upper arms.**ピンは両側のアームにきちんと  
かかっていることを確認してく  
ださい。*

Made in Japan