

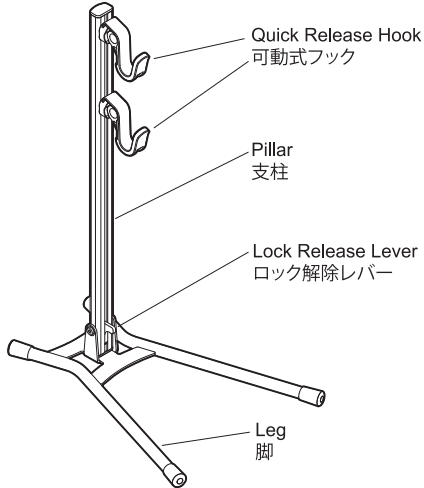

### Important Notes / 注意していただきたいこと

- For standard 2-wheel bicycle only. Do not use DS-532 for any purpose than instructed.  
一般的な2輪自転車専用のスタンドです。その他の車種・目的のために使わないでください。
- Use on flat and level floor/ground. Bike may tip down if used on slope or uneven ground.  
かならず水平で平坦な場所で使用してください。傾斜地や不整地での使用は安定を損ねます。
- When the hook cover has been damaged, replace it immediately to protect your bike finish.  
フックのカバーが破れると自転車を傷付けることになります。破損したら速やかに交換してください。
- To support the bike as stable as possible, adjust the hook angle to fully contacting to each stay.  
できるだけ安定して自転車を支えるため、フックは各ステーに対して直角に当たるように角度を調整してお使いください。



### How to Adjust Hooks / フックの調整のしかた

To adjust the hook position and angle, raise up the hook for releasing the lock then move.  
After adjustment, fully push down the hook to lock.  
フックの位置や角度を変えるときは、フックを持ち上げてロックを解除してから行ないます。  
調整が終わったら必ずフックをいっぱいに入れて固定します。

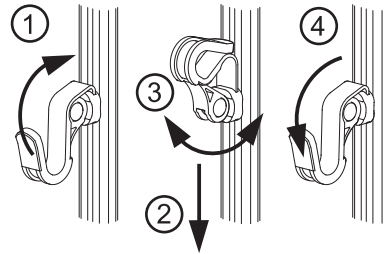

If the rear tire has touched the floor, the bike will become very unstable. Life the wheel off the floor.  
後輪が床面についてしまうと非常に不安定になります。必ず車輪を床面より持ち上げて離してください。  
Depending on the rear hub width and the stay design, the bike on DS-532 may have to be slanted, It's not defect.  
エンドとステーの形状およびフック位置により、スタンド上の自転車は傾いてしまうことがあります。これは異常ではありません。

### How To Fold Down / 折りたたみ方

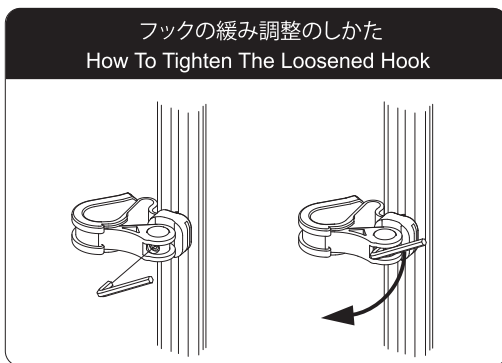

If the hook has been loosened, slightly tighten the inside bolt with M4 hex wrench.  
もしフックを押し下げても動いてしまうくらい緩い場合は、M4六角レンチでボルトを少し締め込んで調整します。



DS-532 should be installed on the left side of the bike for better stability.  
DS-532は自転車の右側よりも左側で使用する方が安定しやすくなります。

