

必要な工具： 3 ミリ六角レンチ

M12x142 や M12x148 などの 12 ミリスルーアクスル式の後輪を持つ自転車、弊社トレーナーにマウント可能にするための、9 ミリクイックリリースに取り付けるアダプタです。

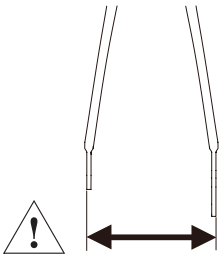

エンドの外～外の寸法で 162 ～ 180 ミリのフレームに使えます。



12 ミリスルーアクスルにはネジピッチ (ねじ山の間隔) によって 4 種類の、左側端面形状によって 2 つの種類が存在します。必ず正しいサイズ形状を選んでください。ただし市場にはこの規格ではないものも存在します。



1.0mm ピッチ (垂直カット用)



4 944924 407087



1.0mm ピッチ (X-12 テーパー用)



4 944924 407216



1.0mm ピッチ 2N (2 条ねじ用)



4 944924 407346



1.5mm ピッチ (E-Thru 用)



4 944924 406912



1.75mm ピッチ (Maxle 用)



4 944924 407100

アダプタの使い方

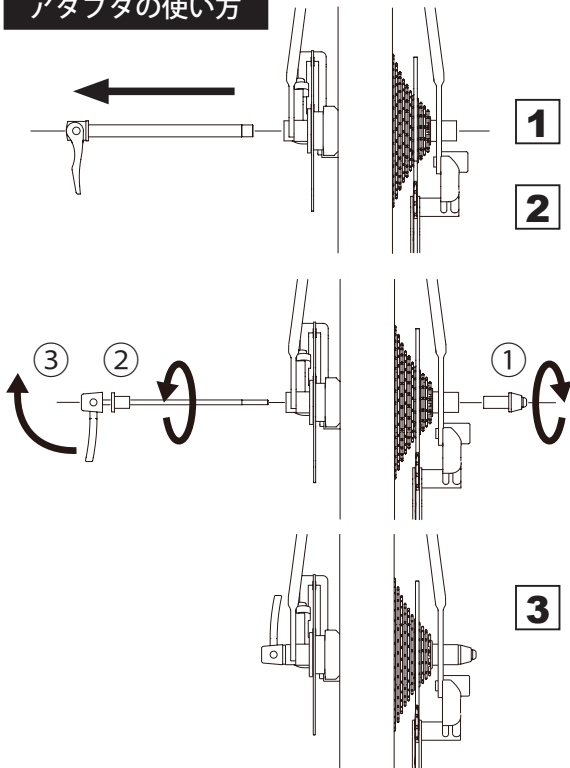

1

オリジナルの 12 ミリクイックを取り外す。

2

- ① 右側にボルト側アダプタをねじ込み、六角レンチで締めて固定する。
- ② クイックにスリーブ側アダプタを通しホイールハブを通してボルト側アダプタにねじ込む。
- ③ クイックのレバーを倒して締め込む。



クイックレバーの倒し方の加減については一般的なクイックリリースにならってください。テーパー型は締め過ぎに注意。フレームが破損します。

3

完成状態。この状態でトレーナーに装着できます。(このまま路上走行には使用しないでください)

《取説# 5-50298》