

取付方法

必要工具

六角レンチ：4mm
トルクレンチ：6～8N・m 対応

セット内容

スタンド本体：1
M5 × 40mm ボルト：2
M5 ワッシャー：2

1. G Line 本体に取り付けられている純正ボルトを取り外してください。
純正ボルトは使用しません。
2. キックスタンド本体をフラットマウント部に合わせて位置決めをしてください。
3. 以下の順番で部品を組み付けます。
スタンド本体 → 平ワッシャー → 付属ボルト
4. 必ず付属のボルトを使用してください。適切な取付精度と固定力が得られます。
5. トルクレンチを使用し、6～8N・m で締め付けてください。
締め過ぎるとフレームや取付部 を損傷するおそれがあります。
6. 取付後は、
 - ・ブレーキキャリパーが正しく位置決めされていること
 - ・ローターとの接触がないこと
 - ・キックスタンドがスムーズに作動することを確認してください。

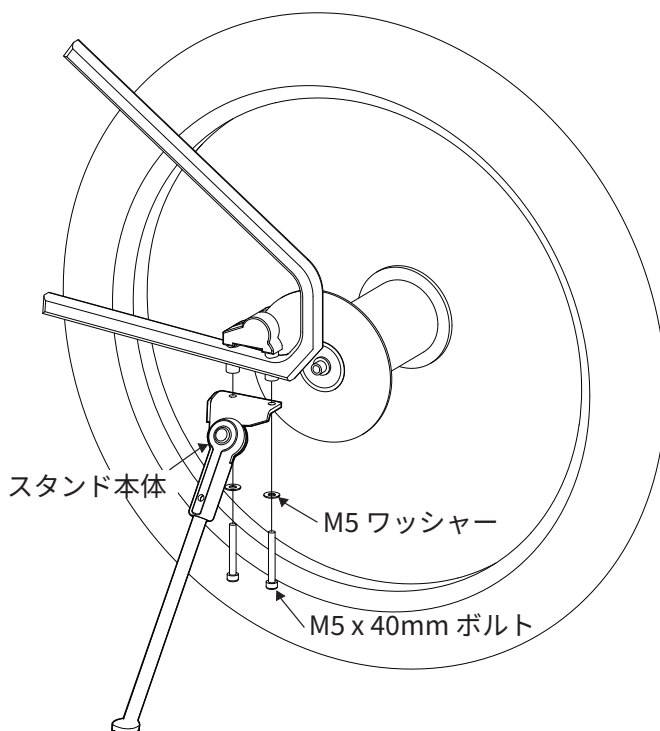

警告

本製品は自転車を駐輪時に支えるための製品です。

以下の用途では使用しないでください。

- ・ 荷物を積載した状態で自転車を支える用途
- ・ 人が乗車したまま自転車を支える用途

製品についてご不明な点がございましたら、お買い上げ販売店までお問い合わせください。

本製品は G Line 対応のアフターマーケットアクセサリです。

自転車メーカー純正品ではありません。