

後輪固定式トレーナー用

<完成状態>

<使用状態>

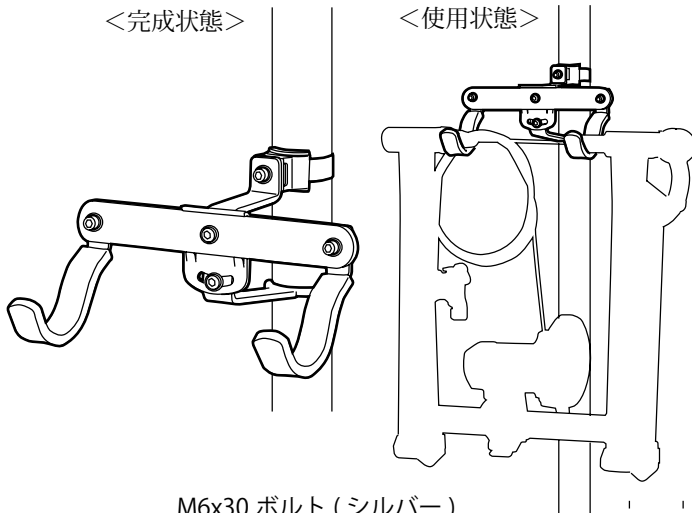

M6x30 ボルト (シルバー)
平ワッシャ (シルバー)

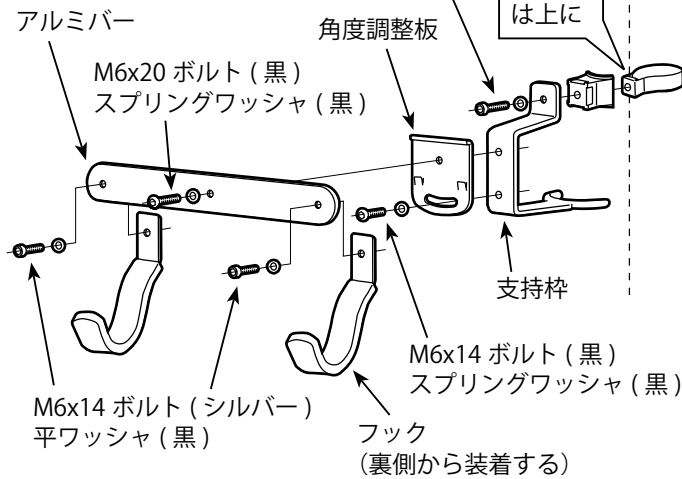

3本ローラー用

<完成状態>

<使用状態>

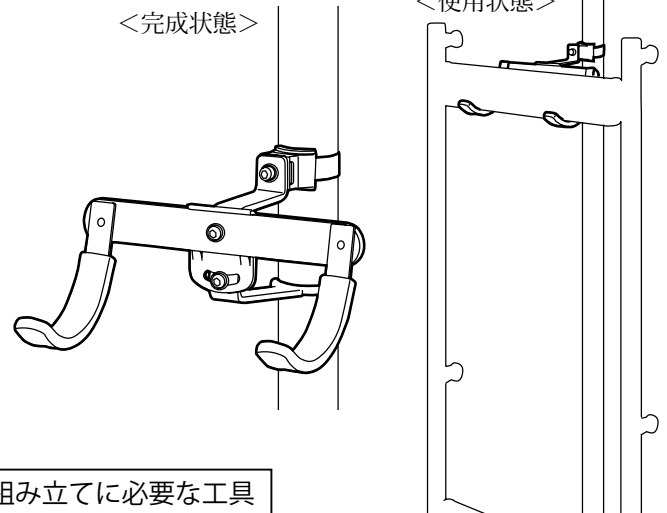

組み立てに必要な工具

- 1x M4 六角レンチ
- 1x M5 六角レンチ

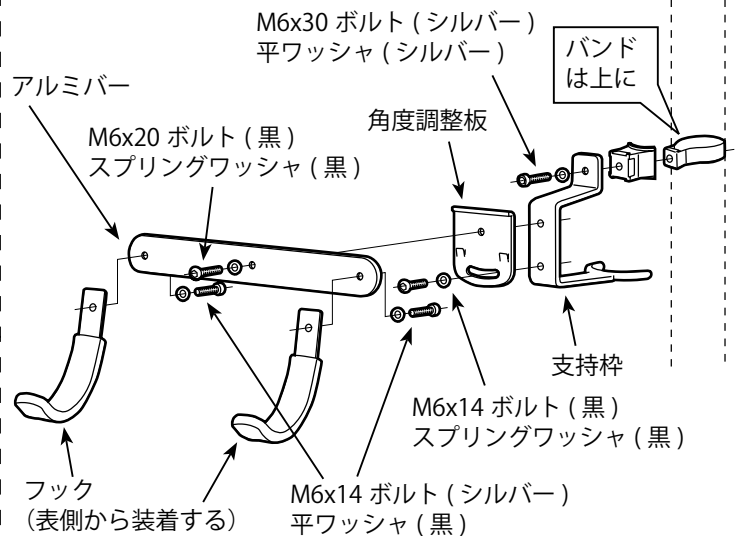

ステンレスバンドの組み立て方

ステンレスバンドの取り付け方は以下の通りに行ないます。

- 1) いったんステンレスバンドを分解します。
- 2) バンドを開き、支柱に巻き付けます。
- 3) ナットが溶接されている側の端が内側になるようにしてバンドの両端を重ね合わせます (図B)。両方のバンド端がぴったりと重ね合わされていることを確認してください。もし曲がっていたらバンドを曲げ直して調節してください。
- 4) 樹脂ブラケットをバンドにかぶせます。
- 5) M6x30 ボルトに平ワッシャを通し、支持枠の上側の孔に通してから、樹脂ブラケット中央の孔に静かにねじ込みます。
- 6) アタッチメントの高さや角度を調節したら、ボルトをしっかりとねじ込みます。



バンド端は両方ともきちんと重なり合わなければなりません。もしナット側が曲がっているとボルトがねじ込めなくなります。ボルトに対してナットが直角になっていることを確認してください。(図C)



ボルトをねじ込むとき、力を入れて押し込まないでください。ナット側のバンド端が曲がってしまい、ボルトがねじ込めなくなってしまう。

