



基本的にロードバイクおよびクロスバイク用です。
自転車のBBハイトやクランク長やペダル形状によっては
正しい立ち角度を保持できず使えない場合があります。

[スタンドとして使う]

[携帯スタンドとして使う]

1.
孔の形状に注意して
タイヤレバーを差し込む。

2.
フックを起し左ペダルのシャフト
部に掛け、ペダル全体をツールの上
に載せる。

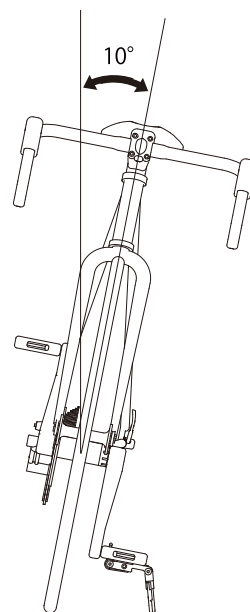
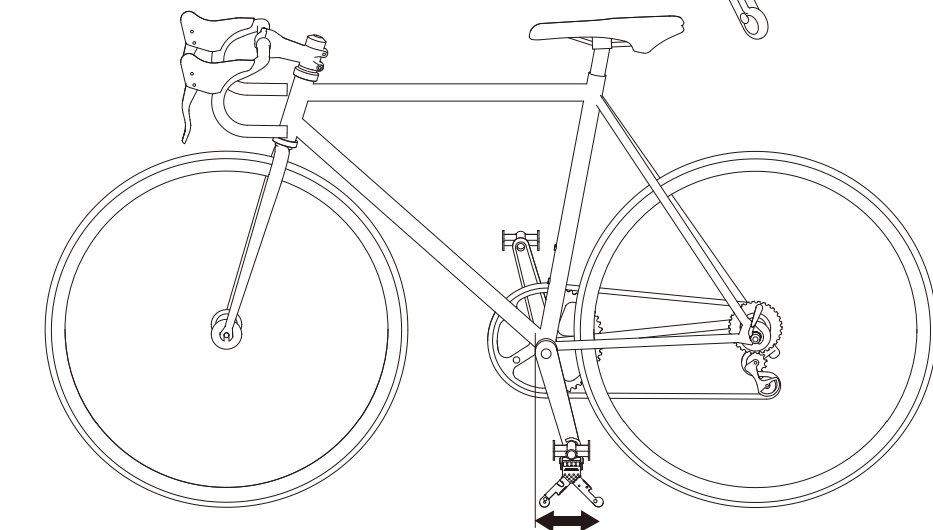

3. クランクは垂直よりもやや後ろ寄りに。自転車が約10度に左に傾くくらいに合わせる。

株式会社 箕浦

〒503-2305 岐阜県安八郡神戸町神戸1197-1

Phone : 0584-27-3131

Fax : 0584-27-7505

E-mail : minoura@minoura.jp

MINOURA JAPAN

1197-1 Godo, Anpachi, Gifu 503-2305 Japan

Phone : (+81)584-27-3131

Fax : (+81)584-27-7505

E-mail : minoura@minoura.jp

タイヤレバーの脱着のしかた

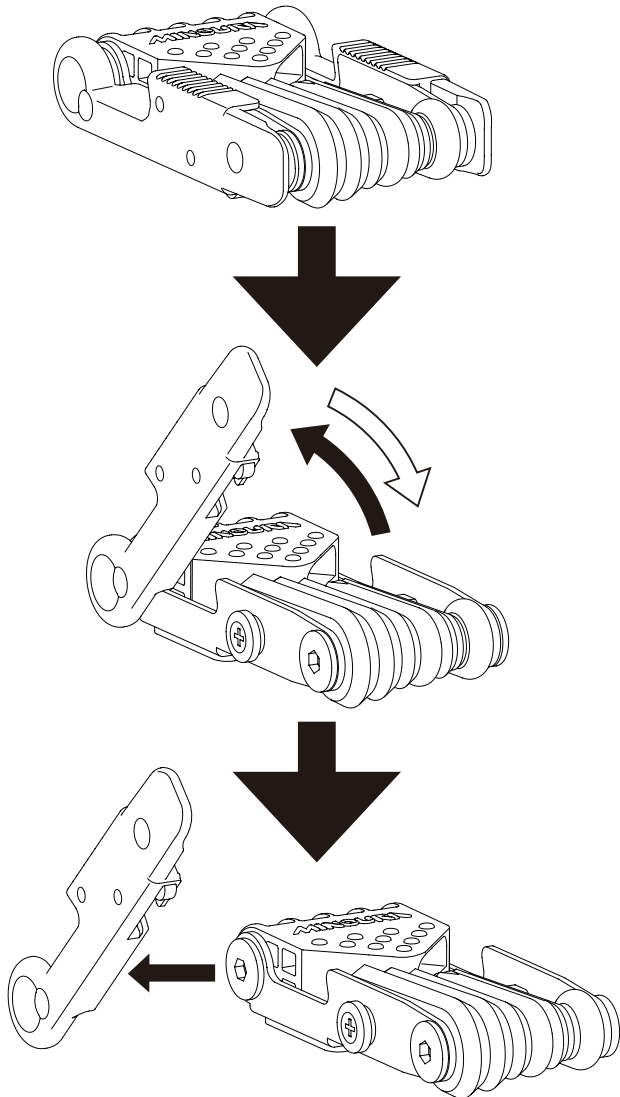

タイヤレバーは上に引き上げてから横にずらして外す。装着する際は、まず尾部の突起を軸ボルトの六角穴に収めてからスライドさせて装着する。

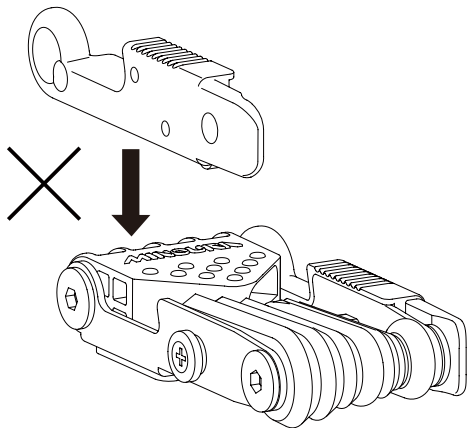

上から無理に入れようとしてはいけない。

その他の注意事項

- プラスドライバを使う際は、ツールはまっすぐに伸ばし、反対側の指でツールの軸部分を保持し、ずれたり外れたりしないように注意しながら、ビスに対して押しながら回してください。
- 使い込むうちに軸ボルトは緩んできます。必要に応じて4ミリ六角レンチで増し締めしてください。
- 工具の出し入れ時に、指などを挟んだりしないように注意してください。
- タイヤレバーの収納場所は指定された側に決められています。逆は入りません。
- 自転車を立てたあとには、軽く車体を揺さぶって、安定して自立していることを確認してから手を離してください。
- 不整地や泥濘地での使用はできません。どうしても使用する際は、必ずスタンドの下に板などを敷いて安定を保つようにしてください。
- 本商品で立てた自転車にまたがったり荷重をかけたりしないでください。また荷物を搭載している時は、できるだけ下ろしてからお使いください。
- どうしても使えないペダル形状や自転車サイズの場合は、無理に使用しようとししないでください。
- 携帯電話スタンドとして使う際は、電話機のすべり止め機能はありませんので、ずり落ちないように注意してください。
- 工具は濡らさないでください。もし濡れてしまった場合にはすぐに乾燥させてください。また濡れたまま工具箱に入れしないでください。他の道具に錆を移す原因になります。
- 当社は本商品の材質や組み立て不良に起因するもの以外では、自転車転倒に関してその責を負いかねます。

製品保証期間：

お買い上げ日より1年間